



TECHNISCHE INFORMATIONEN

Abstreifer | Zurcon® Abstreifer DA 22

Beschreibung

Der Zurcon® Abstreifer DA 22 ist ein doppelwirkender Polyurethan-Abstreifer für geschlossene Einbauräume. Bezüglich der Profilgeometrie und des verwendeten Werkstoffes werden bedeutende technische Verbesserungen erzielt. Die Abstreiflippe ist so ausgelegt, daß sie den Schmutz sicher abstreift, gleichzeitig aber einen funktionsbedingten

Restölfilm auf der Stange zuläßt. Es genügt die radiale Vorspannung, um Partikel, Staub und Wasser abzustreifen.

Die innen angeordnete Dichtlippe ist so konzipiert, daß sie auch bei geringem Überdruck eine Dichtfunktion übernimmt. Die statische Abdichtung wird durch Verpressen des Außenkörpers im Nutgrund erreicht.

Vorteile

- Gute Abstreifwirkung
- Verschleißfest, lange Lebensdauer
- Rückhalte- und Rückförderfunktion von Restölfilmen
- Standardelement für genormte Einbauräume.



Technische Daten

Geschwindigkeit	:	bis zu 1 m/s
Temperatur	:	-35 °C bis +100 °C
Medien	:	Mineralöle und -fette



TECHNISCHE INFORMATIONEN

Abstreifer | Zurcon® Abstreifer DA 22

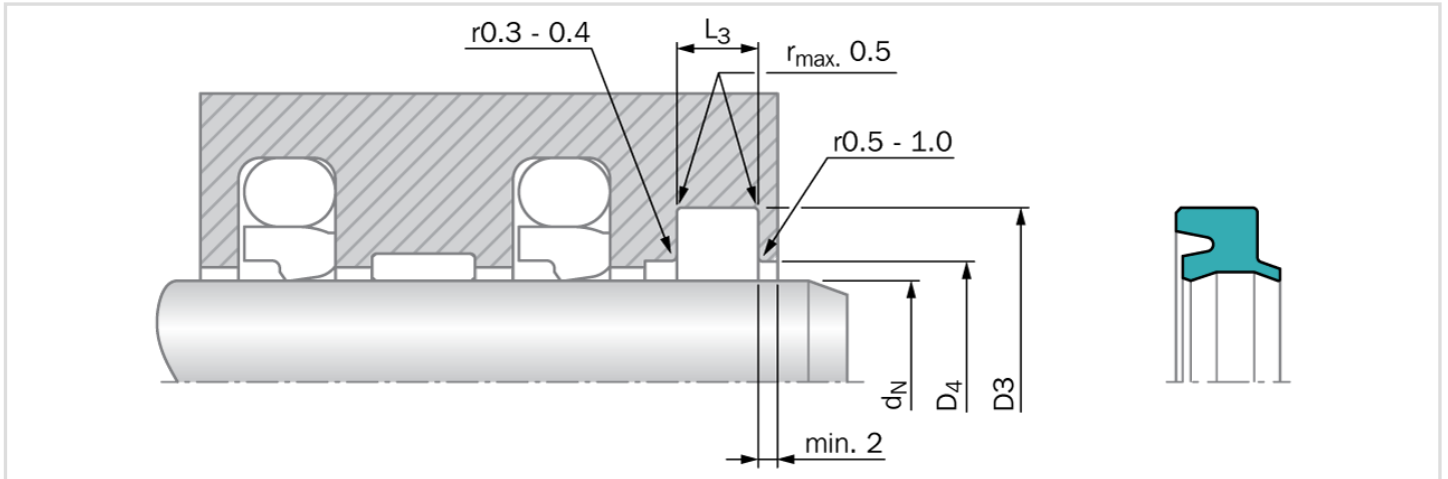

Wichtiger Hinweis

Einbauvorschläge, Materialempfehlungen, Parameter und weitere bereitgestellte Daten unterliegen immer dem spezifischen Anwendungsgebiet und der Anwendung, bei der die Dichtung eingesetzt werden soll, insbesondere der Interaktion der Dichtung mit anderen Komponenten der Anwendung. Daher stellen sie weder eine Vereinbarung zur Rechts- und Sachlage noch eine Qualitätsgarantie dar. Technische Änderungen und Fehler vorbehalten.